

Installationsanvisning TAK190-630

Lyft och transport

Lyft ej fläkten i kablar, kopplingsdosa, inloppskona eller fläktjul. Vid kranlyft av TAK355-560 skall de medlevererade lyftöglorna användas, lyftstropparna skall vara 2m. Takfläktarna är försedda med 2 bärhandtag på varje sida. TAK190-280 går upp genom en 596*596mm taklucka. TAK355, 400 och 450 går upp genom 596*596mm taklucka om de demonteras.

Framtransport i delar

Alla fläktar i serien TAK kan tas isär för att underlätta framtransport. På TAK355-630 kan även höljet tas isär. De verktyg som behövs är skruvdragare och en 13 mm hylsa.

Montage av TAK190-250

1. Fäst tätlist på bottenramens undersida eller på takgenomföringen. Var noga med att ytan är ren innan listen appliceras, tvätta med t ex T-röd. Om ytan är mycket ojämn, vilket kan inträffa omfläkten monteras på platsbyggd skorsten, kan det bli så att tätlisten inte räcker för att utjämna nivåskillnaderna. Byt då tätlist till en tjockare. Det går också att täta med ventilationskitt eller annat tätmedel.
2. Lyft upp fläkten på takgenomföringen.
3. Lossa bottenplattans låsskruv i framkant 4-5 varv.
4. Fäll upp fläkten. Bottenramens fästhål blir då synliga.
5. Fäst fläkten med de två främre skruvarna. Håll i fläkten ordentligt till dess att skruvarna är åtdragna.
6. Fäst därefter de bakre skruvarna.
7. Tippa upp fläkten och dra nätkabeln genom bottenramens kabelgenomföring, tänk på att förlägga kabeln med tillräckligt slack för att inte skada kabeln vid framtida inspektion/service.
8. Om fläkten har inbyggd regulator skall utetemperaturgivaren fästas på den panel som vetter mot norr
9. Dra åt alla skruvar.
10. Koppla in fläktens matningskabel till nätet i säkerhetsbrytaren.

Montage av TAK280-630

Arbetsgång

1. Lossa gångjärnsskruvarna och de främre låsskruvarna på samma sida som gångjärnsskruvarna.

2. Lyft av huven och bottenplattan med fläkthjulet
3. Fäst tätlist på bottenramens undersida eller på takgenomföringen. Var noga med att ytan är ren innan listen appliceras, tvätta med t ex T-röd. Om ytan är mycket ojämn, vilket kan inträffa om fläkten monteras på platsbyggd skorsten, kan det bli så att tätlisten inte räcker för att utjämna nivåskillnaderna. Byt då tätlist till en tjockare. Det går också att täta med ventilationskitt eller annat tätmedel.
4. Skruva fast bottenramen med 4 skruvar. Observera att skruvförbandet måste sitta ordentligt fast. Vid fällning och vid hög vindhastighet är belastningen hög på bottenplattans infästning.
5. Lägg på bottenplattan med fläkthjulet och huven. Skruva i gångjärnsskruvarna.
6. Tippa upp fläkten och dra nätkabeln genom bottenramens kabelgenomföring, tänk på att förlägga kabeln med tillräckligt slack för att inte skada kabeln vid framtida inspektion/service.
7. Om fläkten har inbyggd regulator skall utetemperaturgivaren fästas på den panel som vetter mot norr
8. Dra åt alla skruvar.
9. Koppla in fläktens matningskabel till nätet i säkerhetsbrytaren.

Kopplingscheman

Kopplingschema TAK190-3150, 4240, 250-2860, 280-1710

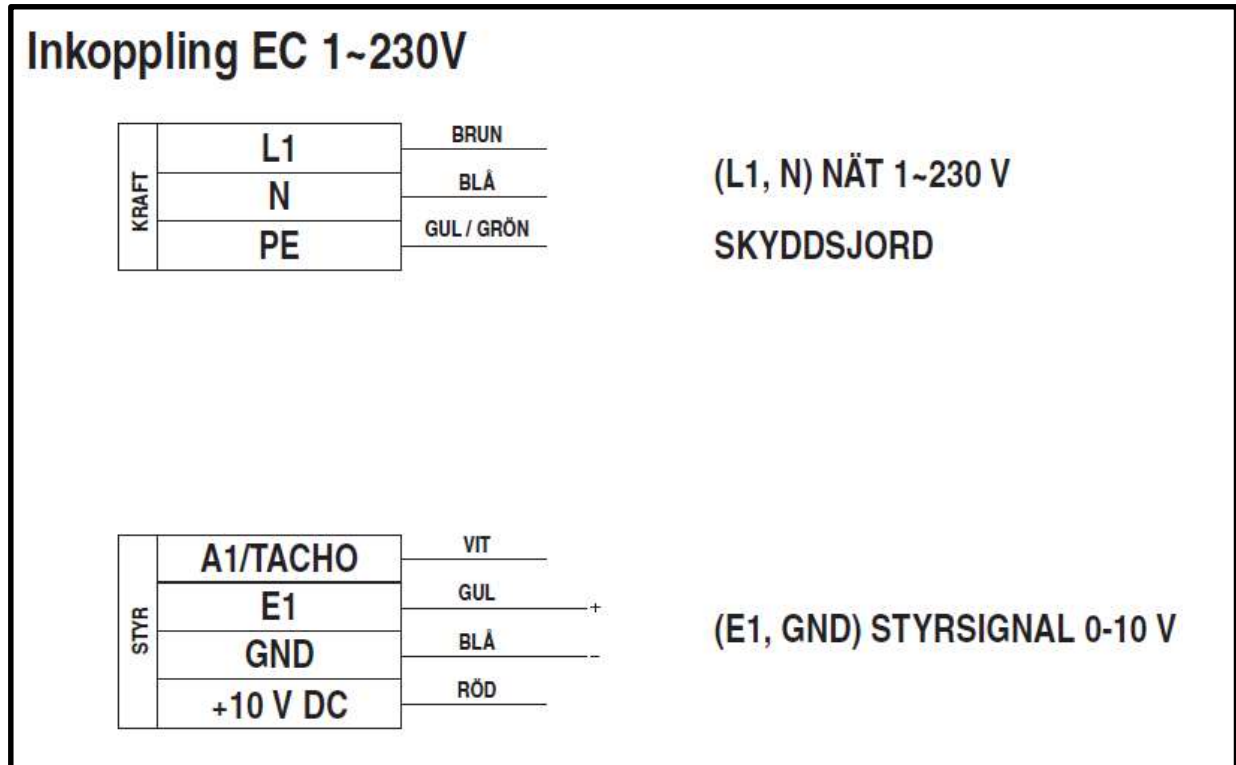

Kopplingschema TAK190-2530AC

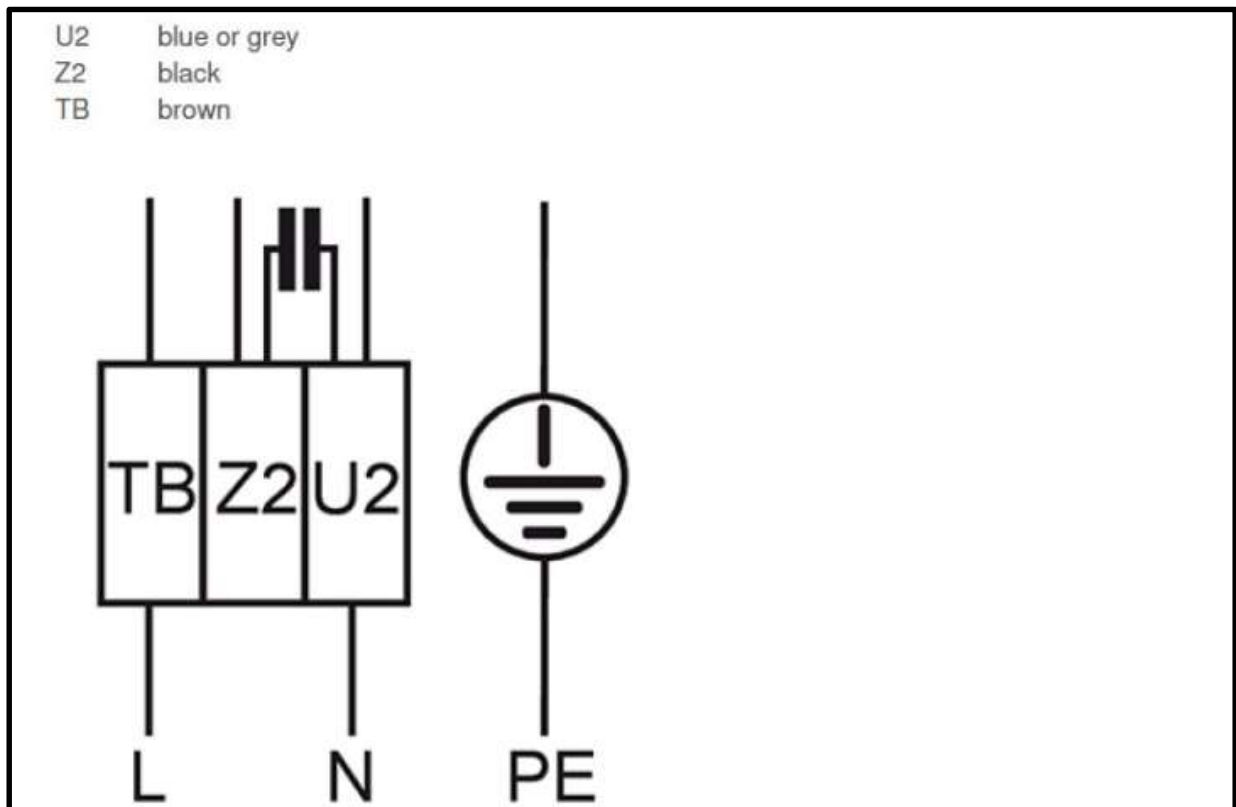

Kopplingschema TAK250-1415AC

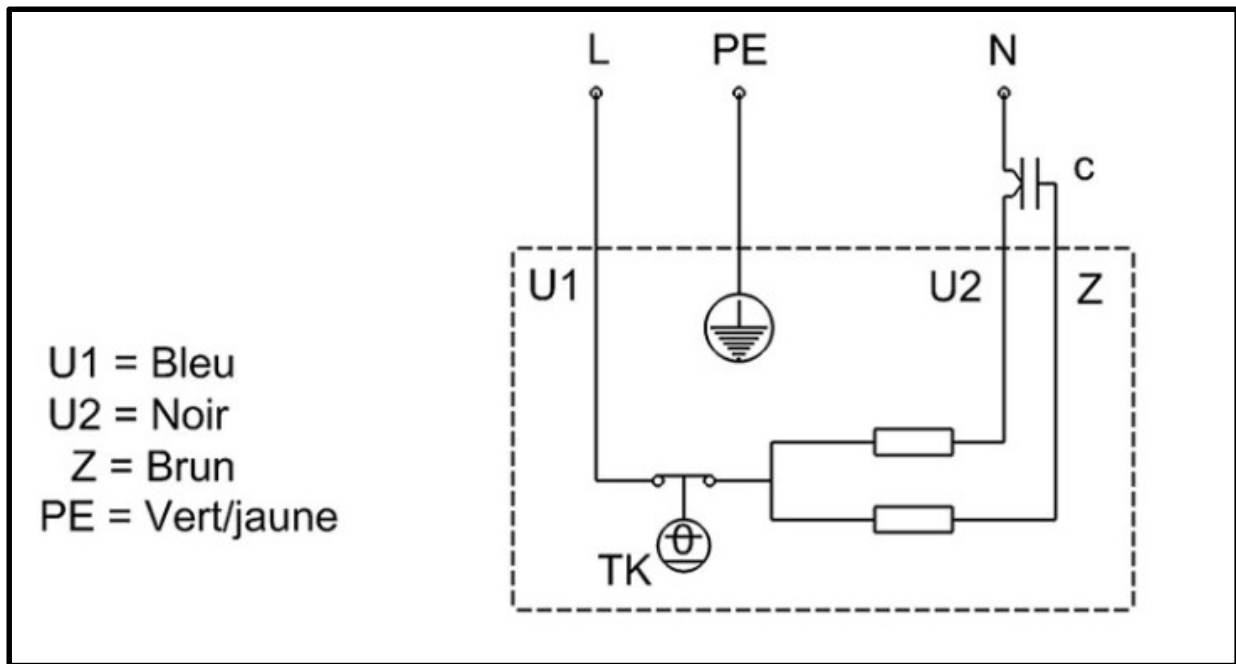

Kopplingschema TAK 280-2040, 355-1550

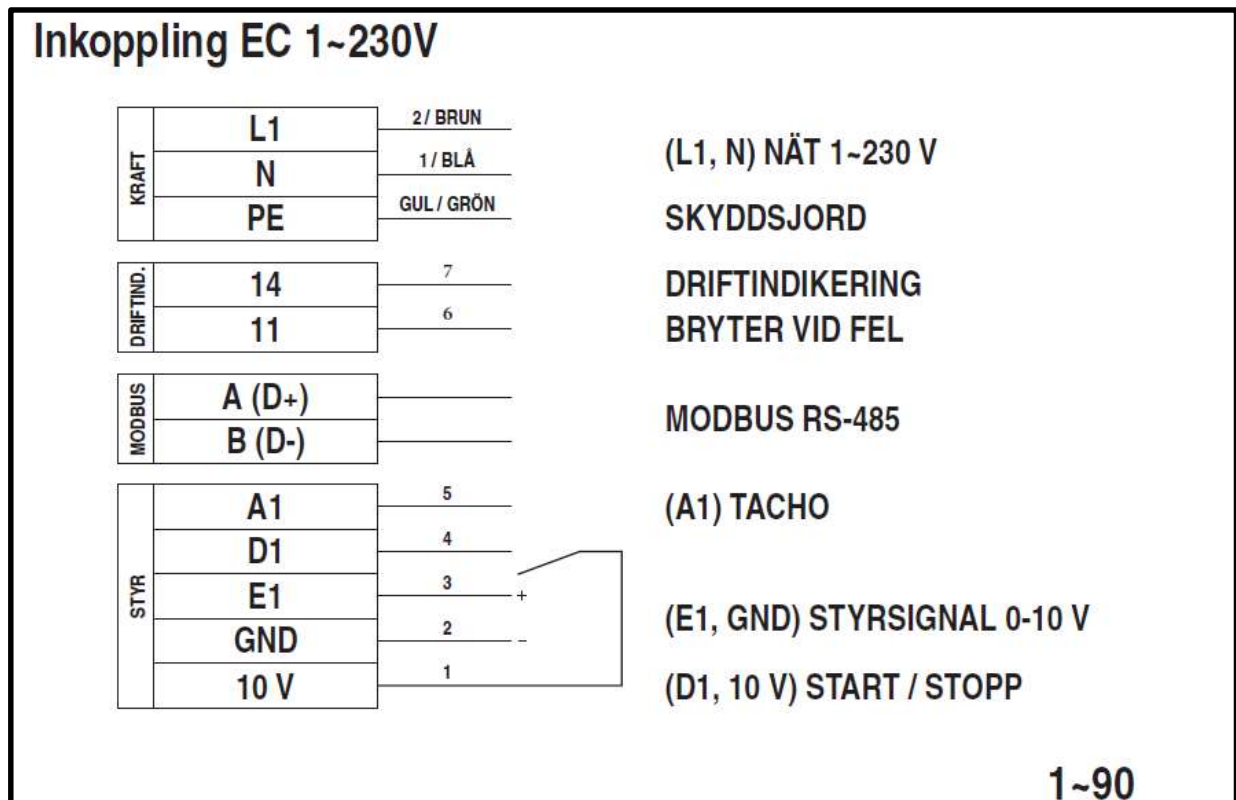

Inkoppling EC 1~230V

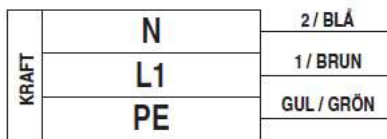

(L1, N) NÄT 1~230 V

SKYDDSJORD

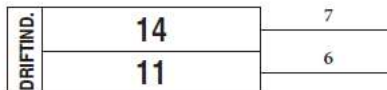

DRIFTINDIKERING

BRYTER VID FEL

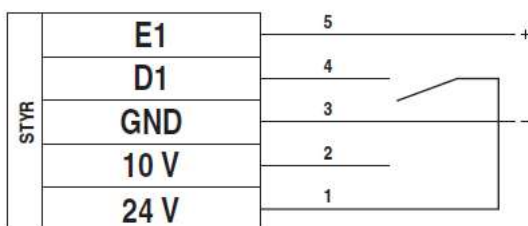

(E1, GND) STYRSIGNAL 0-10 V

(D1, 24 V) START / STOPP

1~116

Inkoppling EC 1~230V

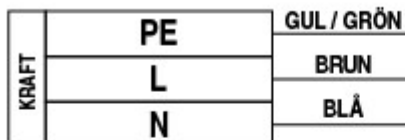

SKYDDSJORD

(L, N) NÄT 1~230 V

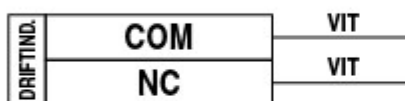

DRIFTINDIKERING

BRYTER VID FEL

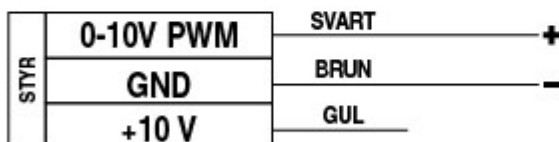

(0-10V, GND)

STYRSIGNAL 0-10 V

1~RB

Inkoppling EC 3~400V

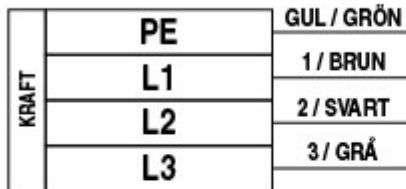

SKYDDSJORD

(L1, L2, L3) NÄT 3~400 V

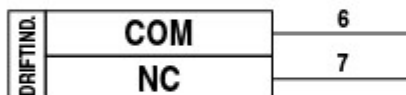

DRIFTINDIKERING
BRYTER VID FEL



(0-10V, GND)
STYRSIGNAL 0-10 V

(ENABLE, 24 V)
START / STOPP

3~RB

TAK450-1450, 450-1800, 560-1410, 560-1750, 630-1200

Inkoppling EC 3~400V

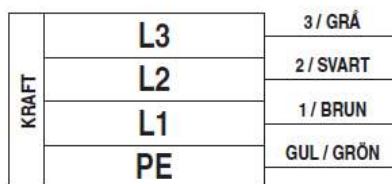

(L1, L2, L3) NÄT 3~400 V

SKYDDSJORD



DRIFTINDIKERING
BRYTER VID FEL

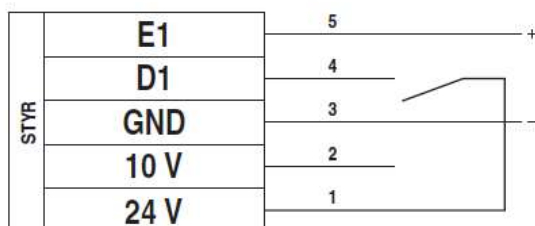

(E1, GND) STYRSIGNAL 0-10 V

(D1, 24 V) START / STOPP

3~116